

CONVOYEUR À BANDE, 110V, 0.55KW, 6.0-8.0 M

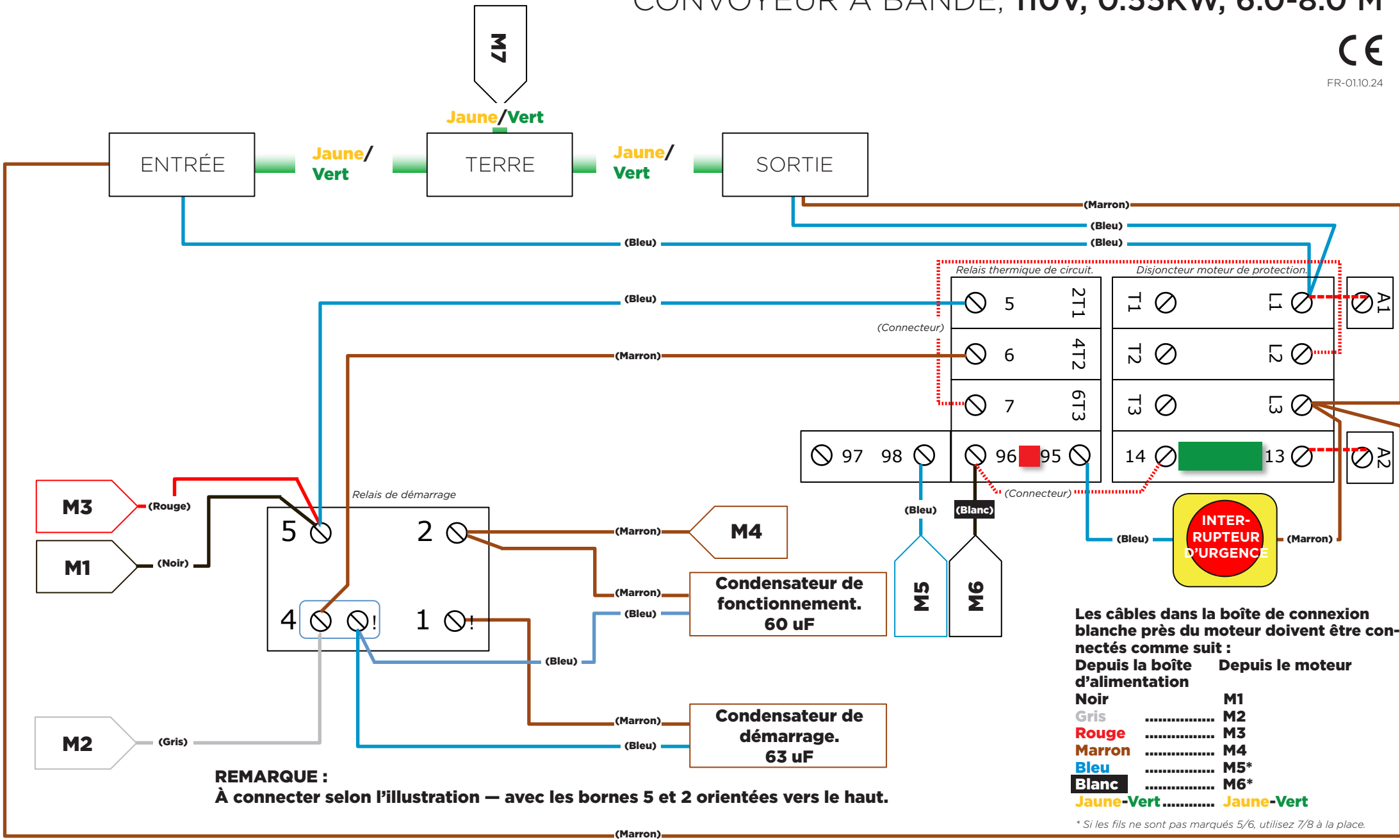

FR-01.10.24



Les câbles dans la boîte de connexion blanche près du moteur doivent être connectés comme suit :

Depuis la boîte d'alimentation	Depuis le moteur
Noir	M1
Gris	M2
Rouge	M3
Marron	M4
Bleu	M5*
Blanc	M6*
Jaune-Vert	Jaune-Vert

* Si les fils ne sont pas marqués 5/6, utilisez 7/8 à la place.