

# CONVOYEUR À BANDE, 240V, 0.50KW, 3.3-4.5 M

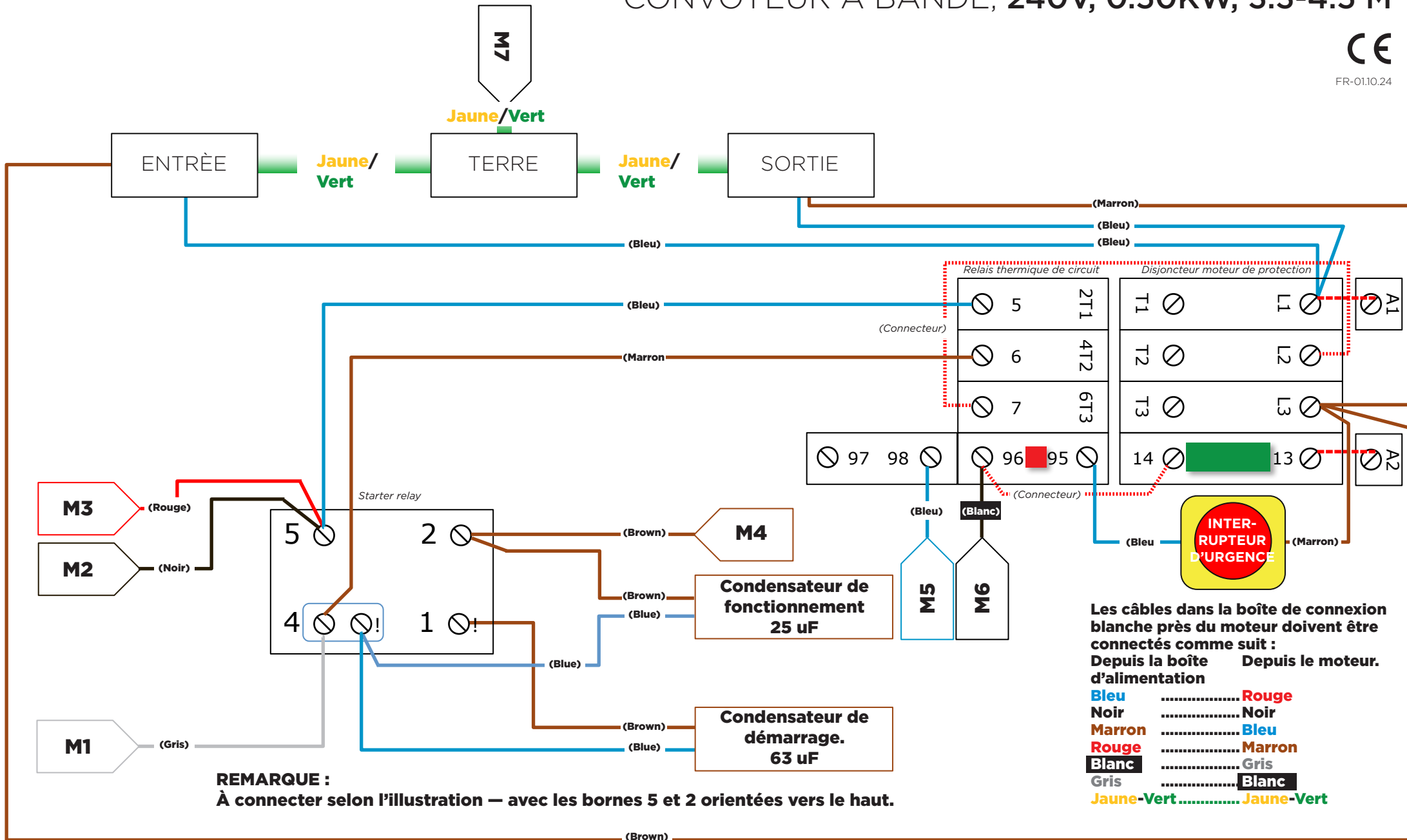

FR-01.10.24



Les câbles dans la boîte de connexion blanche près du moteur doivent être connectés comme suit :

| Depuis la boîte d'alimentation | Depuis le moteur |
|--------------------------------|------------------|
| Bleu                           | Rouge            |
| Noir                           | Noir             |
| Marron                         | Bleu             |
| Rouge                          | Marron           |
| Blanc                          | Gris             |
| Gris                           | Blanc            |
| Jaune-Vert                     | Jaune-Vert       |