

# BELT CONVEYORS, 400V, 0.55KW, 2.0-4.5 M

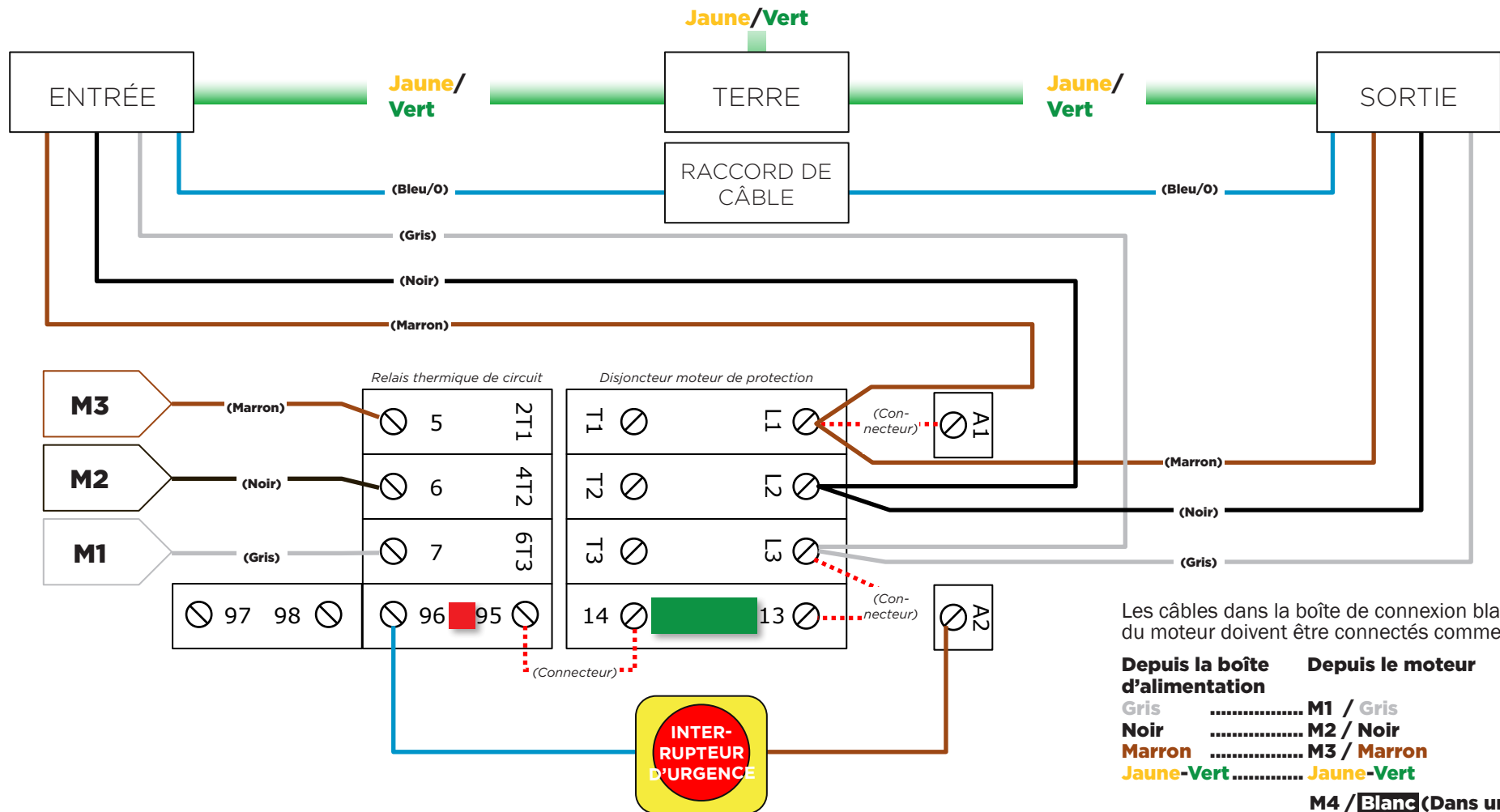

FR-01.10.24



Les câbles dans la boîte de connexion blanche près du moteur doivent être connectés comme suit :

Depuis la boîte d'alimentation	Depuis le moteur
Gris	M1 / Gris
Noir	M2 / Noir
Marron	M3 / Marron
Jaune-Vert	Jaune-Vert

M4 / **Blanc** (Dans un raccord de câble séparé)  
M5 / **Bleu** (Dans un raccord de câble séparé)