

CONVOYEUR À BANDE, 400V, 0.55KW, 6.0-8.0 M

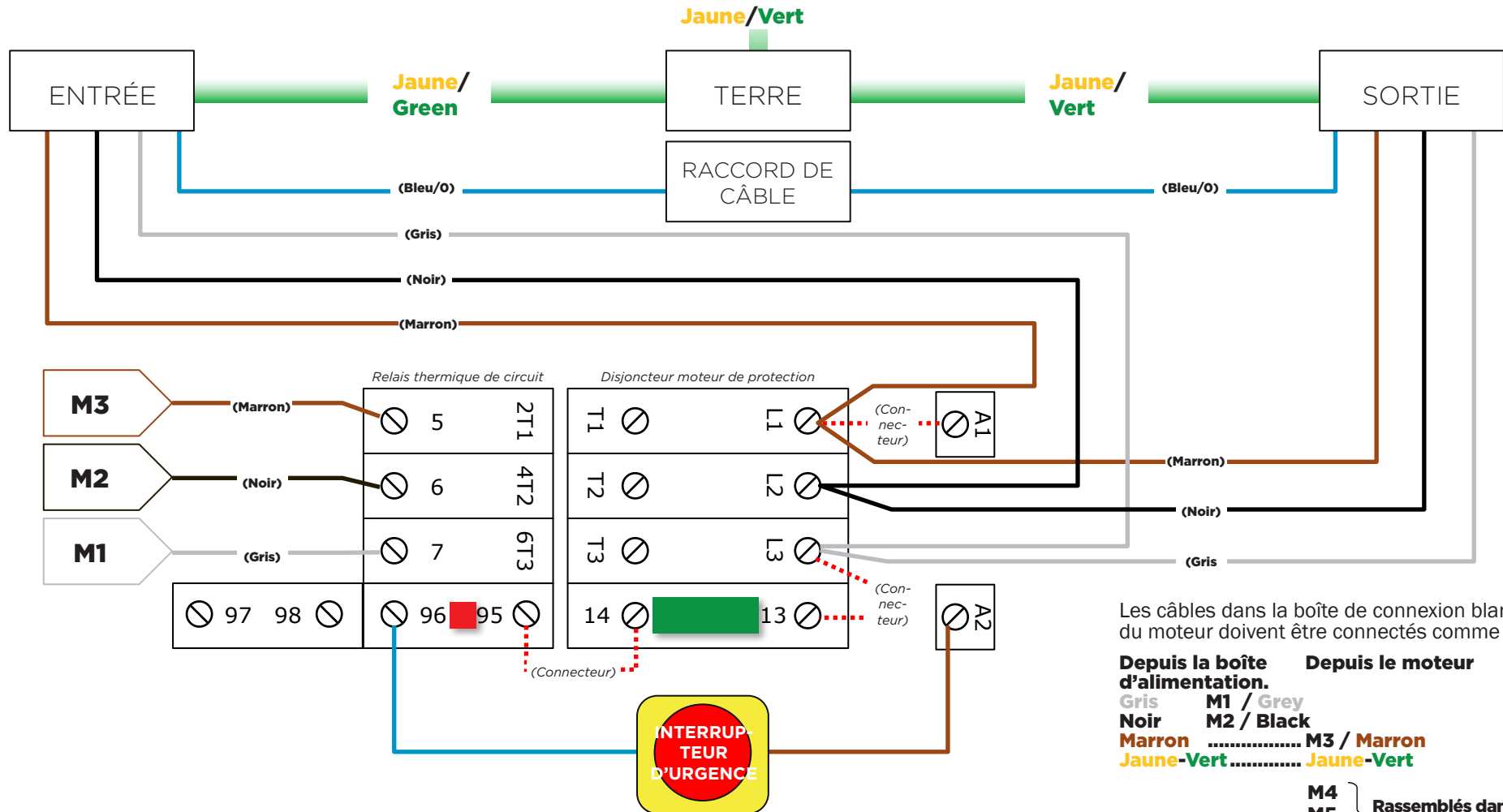

FR-01.10.24



Les câbles dans la boîte de connexion blanche près du moteur doivent être connectés comme suit :

Depuis la boîte d'alimentation.	Depuis le moteur
Gris	M1 / Grey
Noir	M2 / Black
Marron	M3 / Marron
Jaune-Vert	Jaune-Vert

M4 } Rassemblés dans un seul
M5 } raccord de câble
M6 }
M7 (Dans un raccord de câble sé paré)
M8 (Dans un raccord de câble sé paré)