

# CONVOYEUR À BANDE, 110V, 0.50KW, 2.0-4.5 M

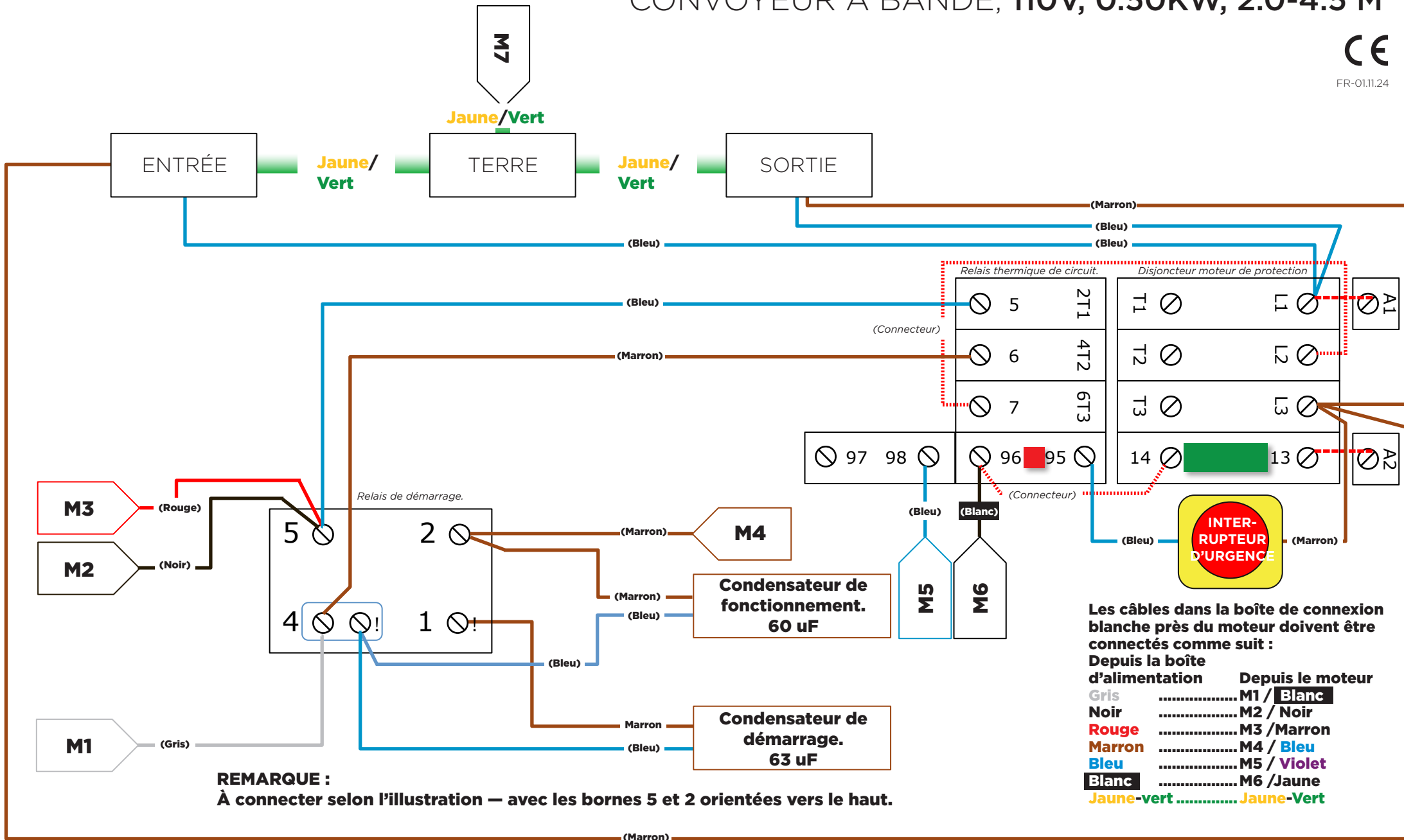

FR-01.11.24



Les câbles dans la boîte de connexion blanche près du moteur doivent être connectés comme suit :

Depuis la boîte d'alimentation	Depuis le moteur
Gris	M1 / <b>Blanc</b>
Noir	M2 / <b>Noir</b>
Rouge	M3 / <b>Marron</b>
Marron	M4 / <b>Bleu</b>
Bleu	M5 / <b>Violet</b>
<b>Blanc</b>	M6 / <b>Jaune</b>
Jaune-vert	<b>Jaune-Vert</b>

(Marron)